

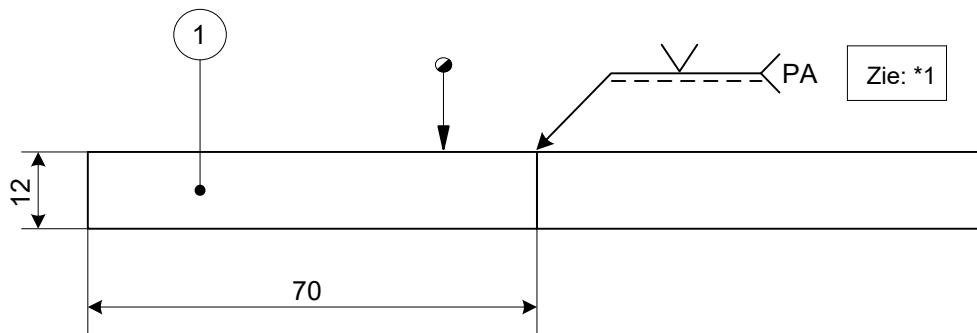

2	2	Strip	30 x 10 – 250	S235
1	1	Strip	70 x 10 – 250	S235
Stuk nr.	Aantal	Benaming	Afmetingen	Materiaalsoort
	Lasproces: 111		Beoordeling: Visueel en maten	Nederlands Instituut voor Lastechniek Tel: 088 – 0187000 www.nil.nl
	Schaal: niet op schaal		Getekend: Examencomm. HVO	
	Maateenheid: mm		Datum: 24 – 10 – 2014	
	Max. werktijd: 60 min.		● = Kandidaat nr.	
Werkstuk nr. 230	Niveau: BMBE-3	Benaming: KRUISSTUK		Rev: Mrt. 2017
				A 4

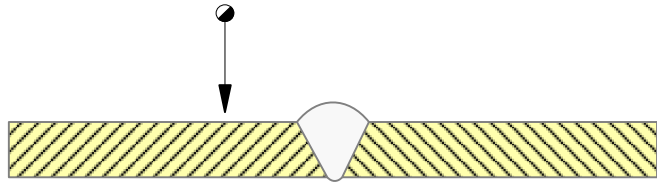

*1 = Doorlassing vereist.

1	2	Strip	70 x 12 – 250 (afschuining 30° één zijde)	S235
Stuk nr.	Aantal	Benaming	Afmetingen	Materiaalsoort
	Lasproces:		Beoordeling:	Nederlands Instituut voor Lastechniek Tel: 088 – 0187000 www. nil.nl
	111		Visueel en maten	
	Schaal: niet op schaal		Getekend: Examencomm. HVO	
	Maateenheid: mm		Datum: 24 – 10 – 2014	
Max. werktijd: 45 min.		● = Kandidaat nr.		
Werkstuk nr. 231	Niveau: BMBE-3	Benaming: PLAAT-PLAATLASVERBINDING		Rev: Jan. 2019
				A 4

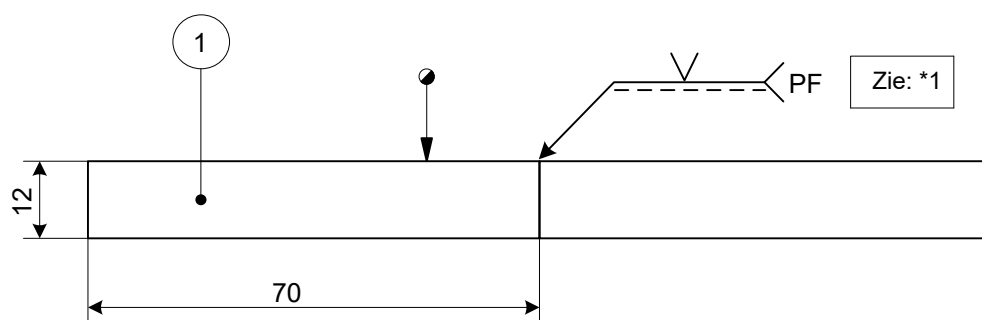
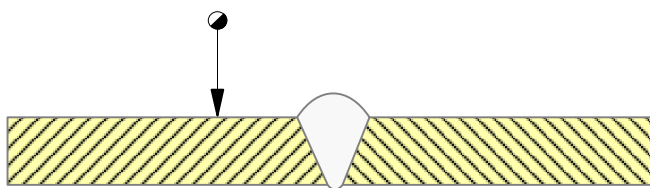

*1 = Doorlassing vereist.

1	2	Strip	70 x 12 – 250 (afschuining 30° één zijde)	S235
Stuk nr.	Aantal	Benaming	Afmetingen	Materiaalsoort
	Lasproces: 111		Beoordeling: Visueel, maten en radiografisch onderzoek	Nederlands Instituut voor Lastechniek : 088 – 0187000 www. nil.nl
	Schaal: niet op schaal		Getekend: Examencomm. HVO	
	Maateenheid: mm		Datum: 24 – 10 – 2014	
	Max. werktijd: 60 min.		● = Kandidaat nr.	
Werkstuk nr. 232	Niveau: BMBE-3	Benaming: PLAAT-PLAATLASVERBINDING		Rev: Jan. 2019
				A 4

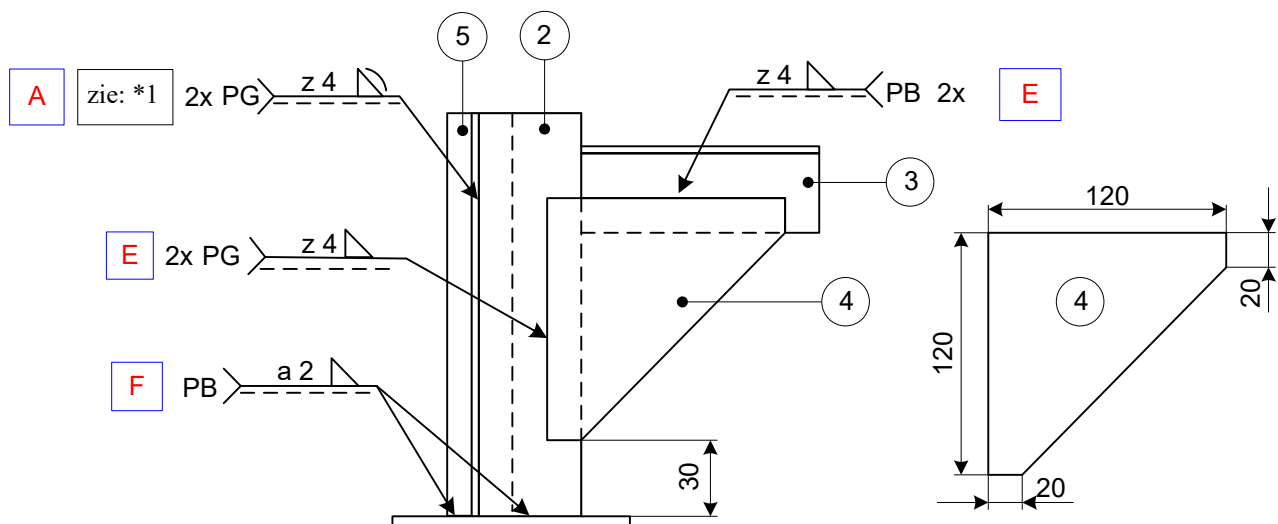
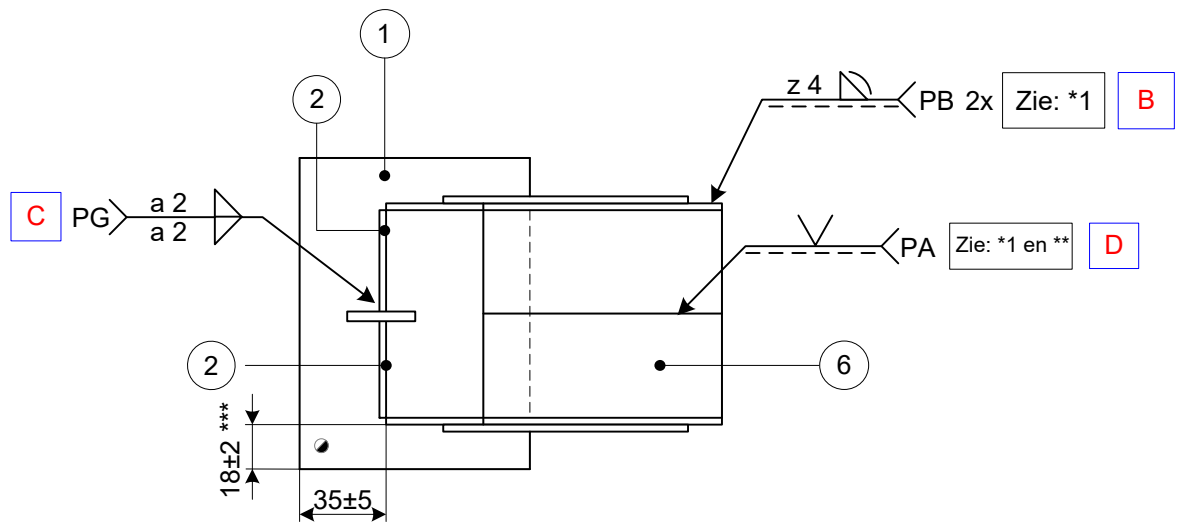

*1 = doorlassing vereist
 ** = zelf op maat slijpen naar gelang gewenste vooropening
 *** = maatvoering afhankelijk van vooropening lassen A, hoeksteun centreren op voetplaat

6	2	Plaat	50 x 4 – 120 (V-naad 30° **)	S235
5	1	Plaat	50 x 3 – 200	S235
4	2	Schetsplaat	120 x 4 – 120	S235
3	2	Plaat	50 x 4 – 120	S235
2	4	Plaat	50 x 4 – 200	S235
1	1	Plaat of Strip	100 x 6 – 150	S235
Stuk nr.	Aantal	Benaming	Afmetingen	Materiaal soort
NIL	Lasproces:		Beoordeling:	
	111		Visueel en maten	
	Schaal: niet op schaal		Getekend: Examencomm.HVO	
	Maateenheid: mm		Datum: 24 – 10 – 2014	
Max. werktijd: 60 min.		● = Kandidaat nr.		Nederlands Instituut voor Lastechniek Tel: 088 – 0187000 www.nil.nl
Werkstuk nr. 233	Niveau: BMBE-3	Benaming: HOEKSTEUN		
				A 4