

*1= doorlassing vereist

| 3 | 2 | Plaat | 118 x 10 – 200 | S235 |
|---|------------------------------|------------------------------|--|--|
| 2 | 1 | Plaat | 150 x 10 – 240 | S235 |
| 1 | 2 | Plaat of Strip | 120 x 12 – 200 (afschuining 30° één zijde) | S235 |
| Stuk nr. | Aantal | Benaming | Afmetingen | Materiaal soort |
|  | Lasproces: 111 | | Beoordeling: Visueel en maten | Nederlands Instituut voor Lastechniek Tel: 088 – 0187000 www.nil.nl |
| | Schaal: niet op schaal | | Getekend: Examencomm. HVO | |
| | Maateenheid: mm | | Datum: 24 – 10 – 2014 | |
| | Max. werktijd: 100 min. | | ☉ = Kandidaat nr. | |
| Werkstuk nr. 240 | Niveau: BMBE-4 PLT | Benaming: HOEKSTUK | | Rev: Jan. 2019 |
| | | | | A 4 |

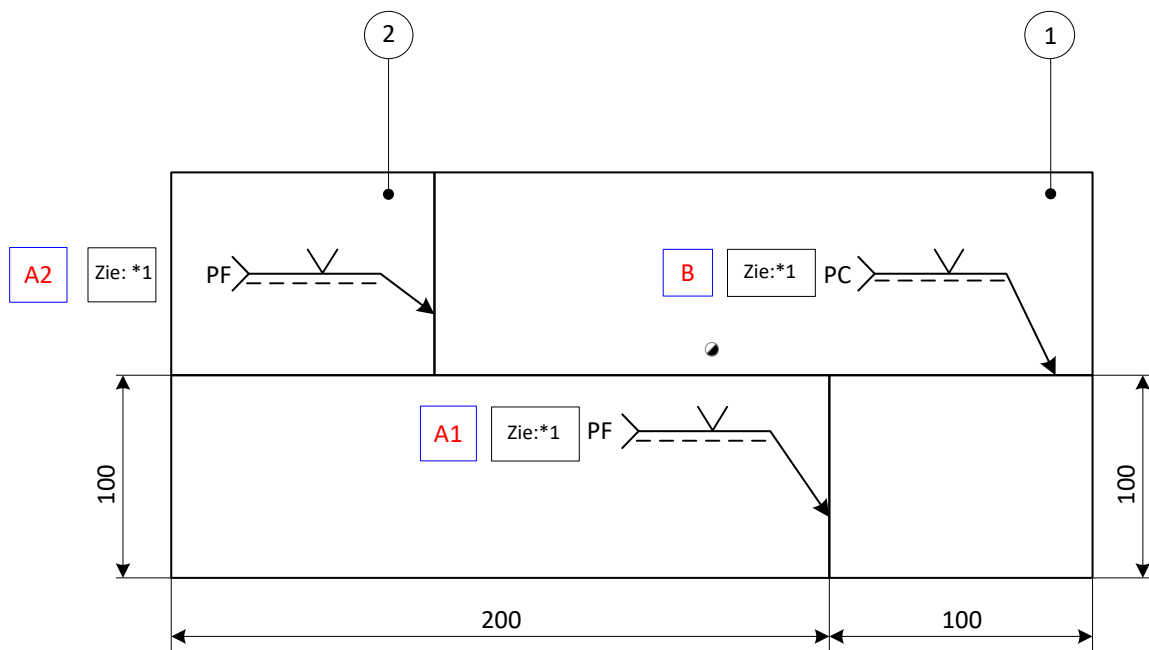
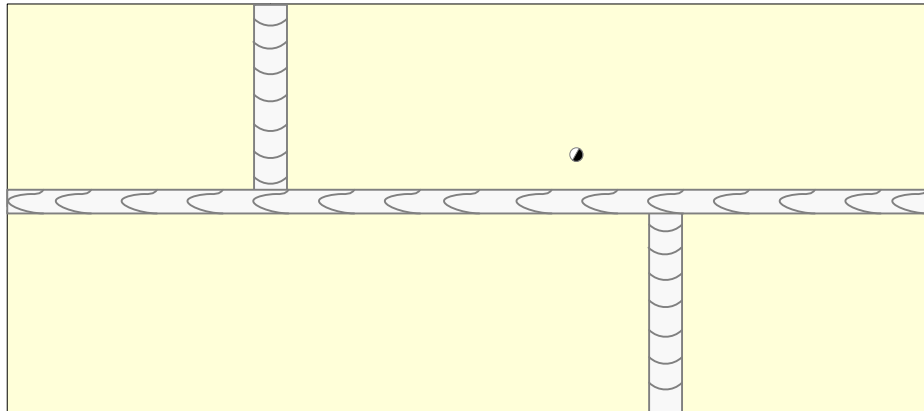

*1= doorlassing vereist

| 2 | 2 | Plaat of Strip | 100 x 12 – 100 (afschuining 30° een zijde) | S235 |
|----------------------------|--------------------------------|---|--|--|
| 1 | 2 | Plaat of Strip | 100 x 12 – 200 (afschuining 30° een zijde) | S235 |
| Stuk nr. | Aantal | Benaming | Afmetingen | Materiaal­soort |
| NIL | Lasproces: 111 | | Beoordeling: Visueel en radiografisch onderzoek | Nederlands Instituut voor Lastechniek Tel: 088 – 0187000 www.nil.nl |
| | Schaal: niet op schaal | | Getekend: Examencomm. HVO | |
| | Maateenheid: mm | | Datum: 24 – 10 – 2014 | |
| | Max. werktijd: 120 min. | | ● = Kandidaat nr. | |
| Werkstuk nr. 241 | Niveau: BMBE - 4 PLT | Benaming: SAMENGESTELDE PLAAT | | Rev: Jan. 2019 |
| | | | | A 4 |

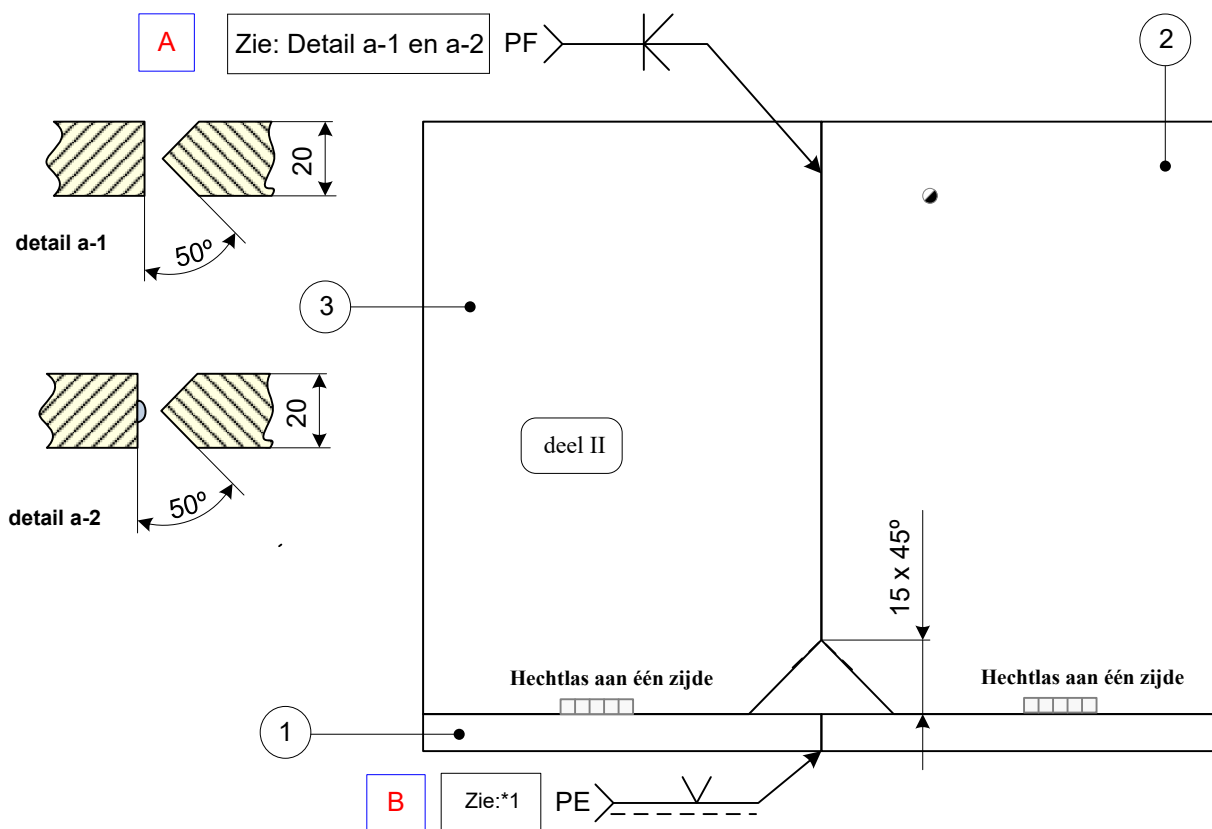
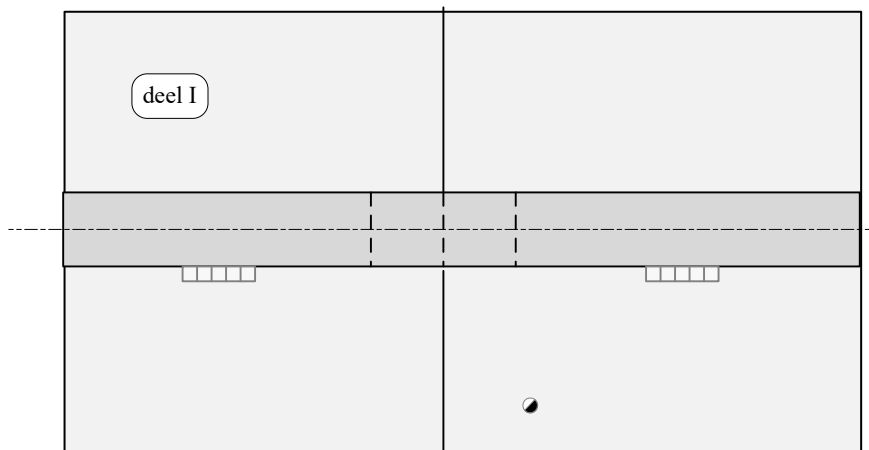

Opmerkingen:

Na het lassen delen I (V-naad) en II (K-naad) los van elkaar halen en resten van de hechtlassen verwijderen
 Het is toegestaan om op stuknr 3 een 'neusje' te lassen, zie detail a-2
 *1= doorlassing vereist

| | | | | |
|---------------------|-------------------------|--|--|--|
| 3 | 1 | Plaat of Strip | 100 x 20 – 150 | S235 |
| 2 | 1 | Plaat of Strip | 100 x 20 - 150 (afschuining 50° tweezijdig - K-naad) | S235 |
| 1 | 2 | Plaat of Strip | 100 x 12 - 150 (afschuining 30° éézijdig - V-naad) | S235 |
| Stuk nr. | Aantal | Benaming | Afmetingen | Materiaal­soort |
| NIL | Lasproces: 111 | | Beoordeling: Visueel en radiografisch onderzoek | Nederlands Instituut voor Lastechniek Tel: 088 – 0187000 www.nil.nl |
| | Schaal: niet op schaal | | Getekend: Examencomm. HVO | |
| | Maateenheid: mm | | Datum: 24 – 10 – 2014 | |
| | Max. werktijd: 90 min. | | ● = Kandidaat nr. | |
| Werkstuk nr. 242 | Niveau: BMBE - 4 PLT | Benaming: SAMENGESTELDE PLAATDELEN | Rev: Jan. 2021 | A 4 |