

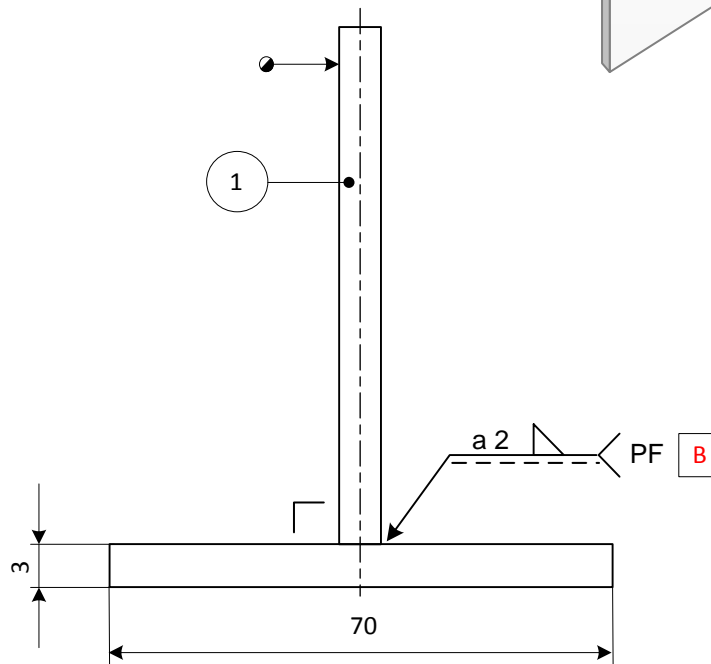

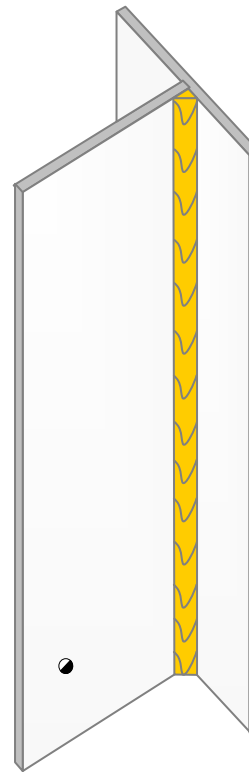

\*1 = Doorlassing en backinggas vereist.

1	2	Plaat	70 x 2 – 250	Corrosievast staal (groep 8)
Stuk nr.	Aantal.	Benaming	Afmetingen	Materiaal soort
	Lasproces:		Beoordeling:	<b>Nederlands Instituut voor Lastechniek</b> Tel: 088 – 0187000 WWW. Nil.nl
	141		Visueel en maten	
	Schaal: niet op schaal		Getekend: Examencomm. HVO	
	Maateenheid: mm		Datum: 28 – 05 – 2014	
Max. werktijd: 20 min		● = Kandidaat nr.		
Werkstuk nr. 420 – RVS	Niveau: TIG-2 – RVS	Benaming: <b>BUITENHOEKKLASVERBINDING</b>		Rev: Mrt. 2017
				A 4

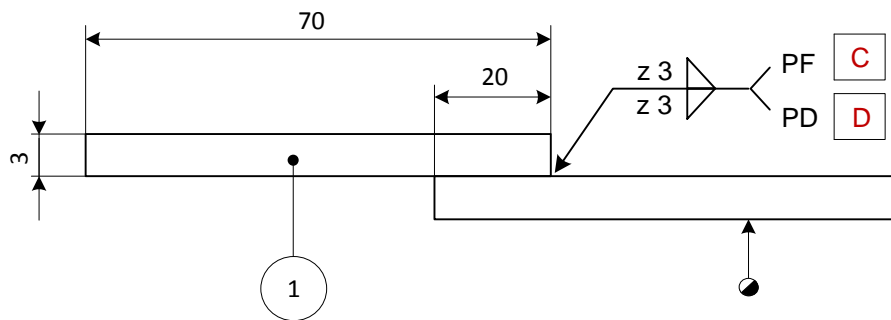
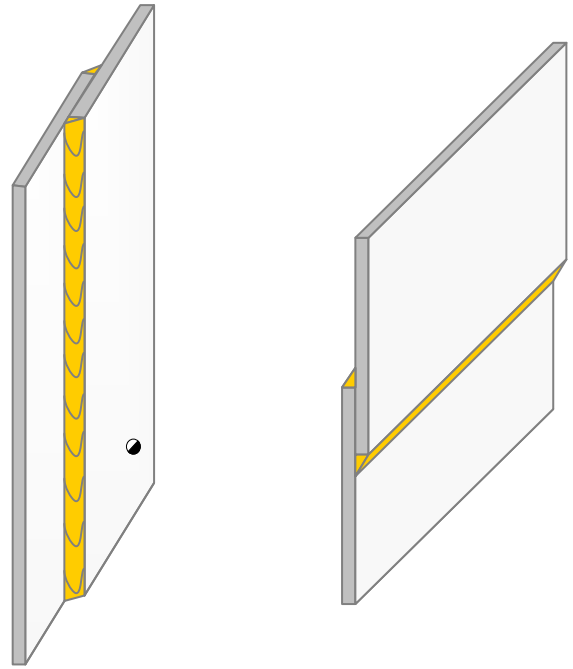

1	2	Plaat	70 x 3 – 250	Corrosievast staal (groep 8)
Stuk nr.	Aantal	Benaming	Afmetingen	Materiaal­soort
	Lasproces:		Beoordeling:	<b>Nederlands Instituut voor Lastechniek</b> Tel: 088 – 0187000 WWW. Nil.nl
	141		Visueel en maten	
	Schaal: niet op schaal		Getekend: Examencomm. HVO	
	Maateenheid: mm		Datum: 28 – 05 – 2014	
	Max. werktijd: 25 min.		● = Kandidaat nr.	
Werkstuk nr. <b>421 – RVS</b>	Niveau: <b>TIG-2 – RVS</b>	Benaming: <b>BINNENHOEK­KLAS­VER­BINDING</b>		Rev: Mrt., 2017
				A 4



1	2	Plaat	70 x 3 – 250	Corrosievast staal (groep 8)
Stuk nr.	Aantal.	Benaming	Afmetingen	Materiaal­soort
	Lasproces:		Beoordeling:	<b>Nederlands Instituut voor Lastechniek</b> Tel: 088 – 0187000 WWW. Nil.nl
	141		Visueel en maten	
	Schaal: niet op schaal		Getekend: Examencomm. HVO	
	Maateenheid: mm		Datum: 28 – 05 – 2014	
Max. werktijd: 25 min.		● = Kandidaat nr.		
Werkstuk nr. <b>422 – RVS</b>	Niveau: <b>TIG-2 – RVS</b>	Benaming: <b>OVERLAPLASVERBINDING</b>		Rev: Mrt. 2017
				A 4

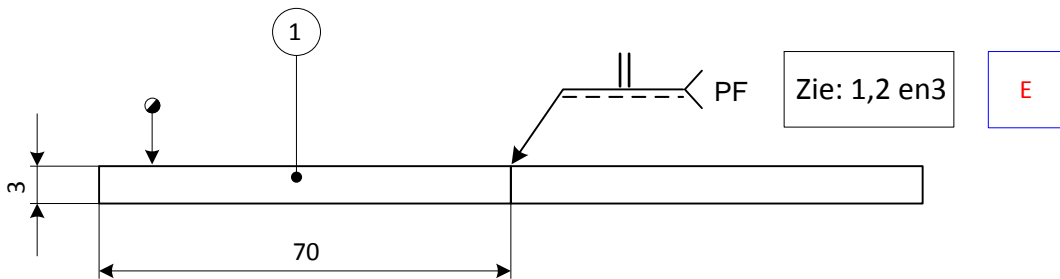
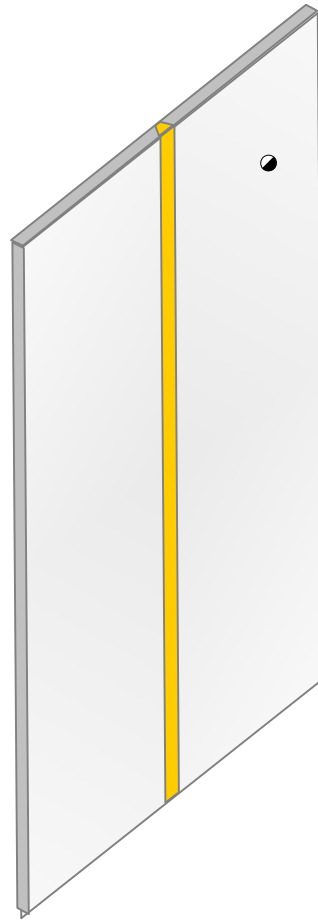

**Opmerking:**  
 1- Doorlassing en backinggas vereist.  
 2- V-naad toegestaan.  
 3- Kantje breken toegestaan.

1	2	Plaat	70 x 3 – 250	Corrosievast staal (groep 8)
Stuk nr.	Aantal	Benaming	Afmetingen	Materiaal­soort
	Lasproces:		Beoordeling:	<b>Nederlands Instituut voor Lastechniek</b> Tel: 088 – 0187000 www.nil.nl
	141		Visueel en maten	
	Schaal: niet op schaal		Getekend: Examencomm. HVO	
	Maateenheid: mm		Datum: 28 – 05 – 2014	
Max. werktijd: 20 min.		● = Kandidaat nr.		
Werkstuk nr. 423 – RVS	Niveau: TIG-2 – RVS	Benaming: <b>PLAAT-PLAATLASVERBINDING</b>		Rev: Mrt. 2017
				A 4

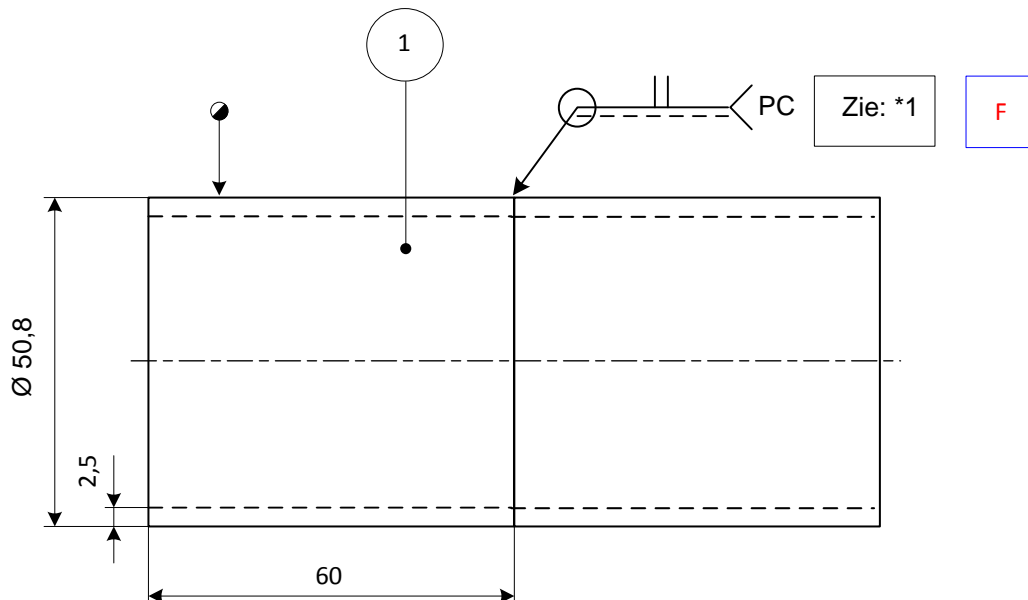
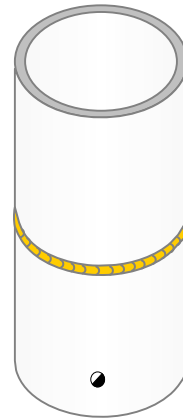

\*1 = Doorlassing en backinggas vereist.

1	2	Pijp	50,8 x 2,5 – 60	Corrosievast staal (groep 8)
Stuk nr.	Aantal	Benaming	Afmetingen	Materiaalsoort
	Lasproces:		Beoordeling:	<b>Nederlands Instituut voor Lastechniek</b> Tel: 088 – 0187000 WWW. Nil.nl
	141		Visueel en maten	
	Schaal: niet op schaal		Getekend: Examencomm. HVO	
	Maateenheid: mm		Datum: 28 – 05 – 2014	
Max. werktijd: 20 min.		☉ = Kandidaat nr.		
Werkstuk nr. 424 – RVS	Niveau: TIG-2 – RVS	Benaming: <b>PIJP – PIJPLASVERBINDING</b>		Rev: Mrt. 2017
				A 4